

技术条件

其余

1. 未注公差尺寸的极限偏差按 GB/T1504-C.
2. 铸件公差尺寸按GB/T6414-CT6级.
3. 未注铸造圆角R2.

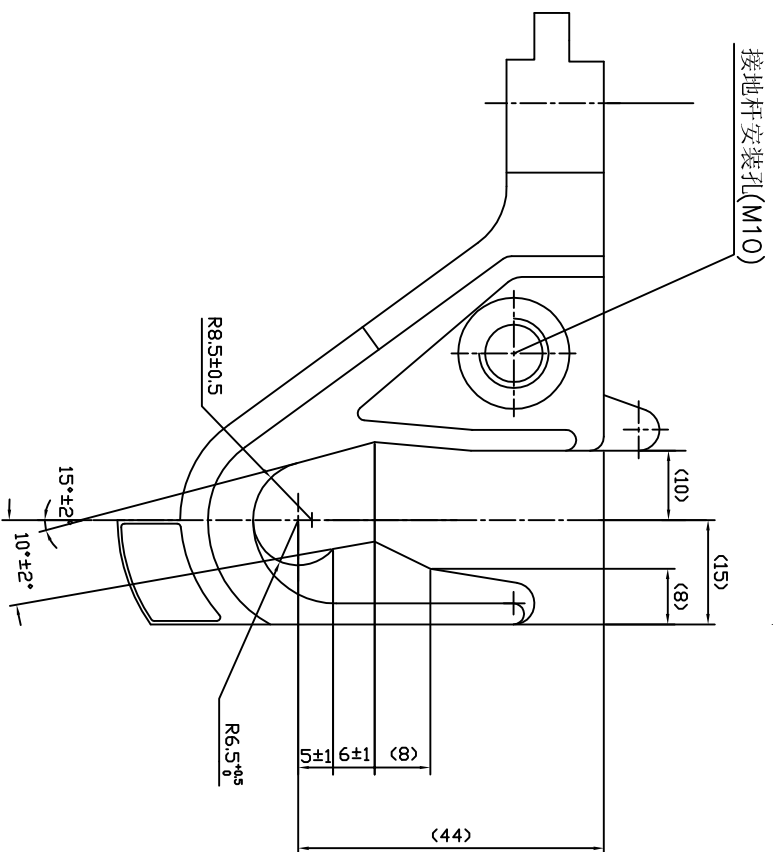
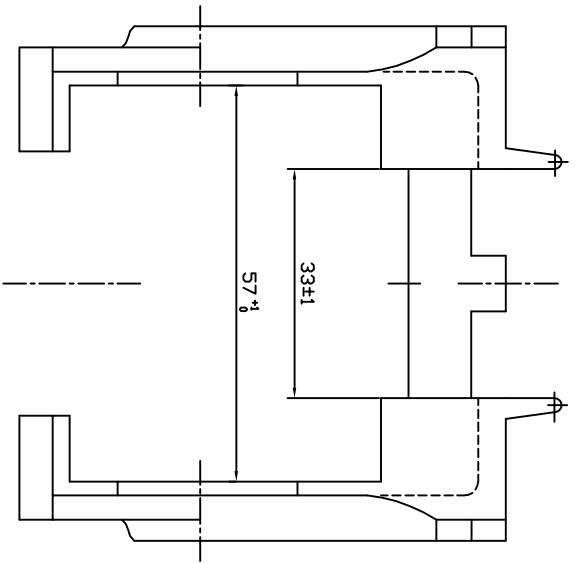

图例

比例

材料

重量

日期

签字

日期

下触座(与下触头配合导向)

设计	校核	审核	日期	签字	日期	材料标注	重量	比例
设计	校核	审核	日期	签字	日期			
设计	校核	审核	日期	签字	日期	页	张	第
设计	校核	审核	日期	签字	日期	页	张	第