

### 技术要求 其余√

1. 未注内折角均为R2。
2. 未注尺寸公差的极限偏差按 GB/T1804-c。
3. D·Ag。
4. 硬度120HV。

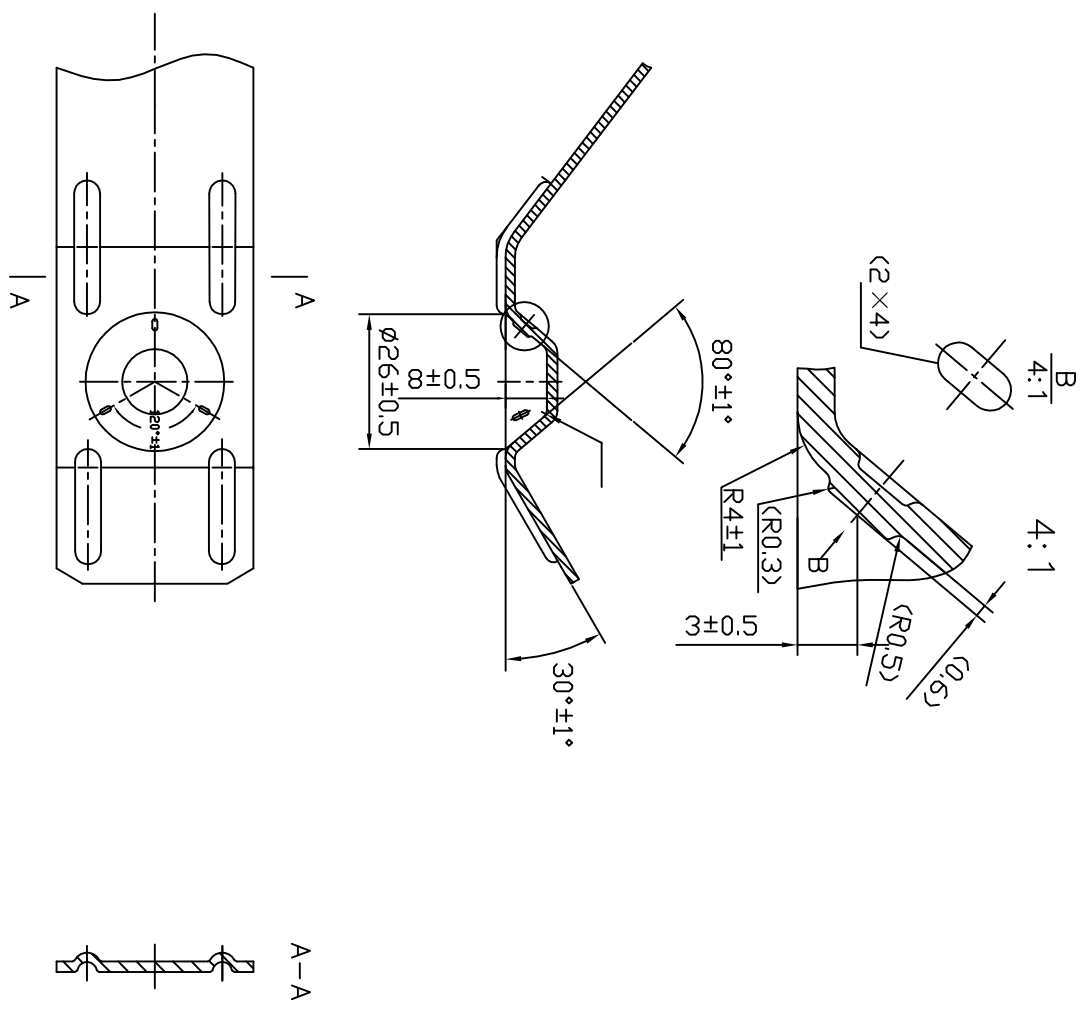

借(通)用件登记
抽 图
抽 校
图底图总号
底图总号
签 字
日 期

设计	更改文件号	签字	日期	上触座 (接触部分)	铜合金	图样标记	重量	比例	
校 对	标准号	审 定	日 期						
审 核									
工艺会签									
						S		1:1	
						共	张	第	张